

# SUZUKI アンプ・SA-15

## 取扱説明書

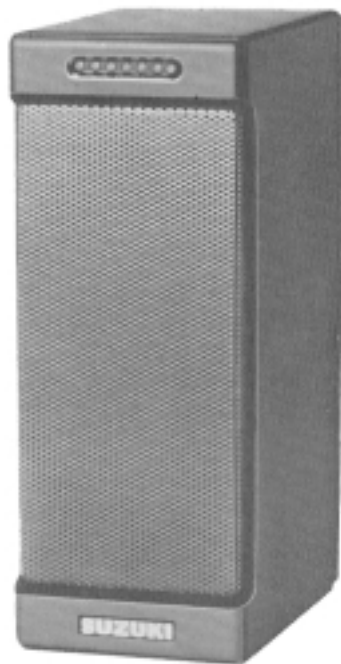

お買い上げの皆様へ  
このたびは、スズキ・アンプ(SA-15)をお買い上げいただきまして  
ありがとうございます。  
本製品を永く、そして安全にご使用いただくため、この取扱説  
明書をよくお読みください。  
お読みになった取扱説明書はなくさないように、大切に保管して  
下さい。



## コントロールパネルの説明

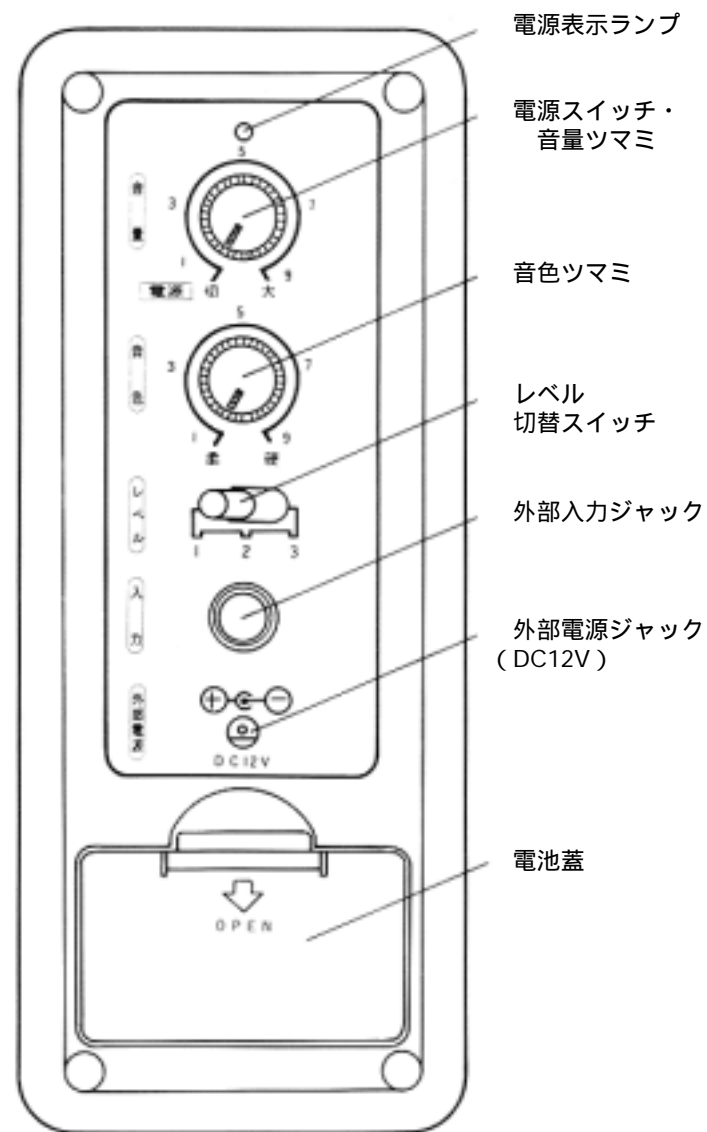

## 操作方法（大正琴・欄の場合）

- (1) アンプの電源が電池使用の場合は、乾電池交換の項を参照してください。  
また、ACアダプタ（別売）を使用する場合は、外部電源ジャックに のプラグを入れ、もう一方を100Vコンセントに差し込んでください。
- (2) 使用する大正琴の出力ジャック とアンプの入力ジャック を、接続コード で接続してください。
- (3) アンプの電源スイッチ を右に回し（メモリで5～7）電源表示ランプ の点灯を確認してください。  
大正琴の音量つまみ を最小にし、大正琴の電源スイッチ をプリアンプ側（左）に倒し、プリアンプ表示ランプ の点灯を確認してください。  
次に、大正琴を試奏しながら音量つまみ を音が歪まない程度まで回して、音量を調整してください。
- (4) 大正琴の音色つまみ とアンプの音色つまみ は、曲目に合わせて音色を変えると効果的です。
- (5) レベル（1・2・3）切替スイッチは、通常は2に合わせて使用し、音が歪むときは1に切替えてください。

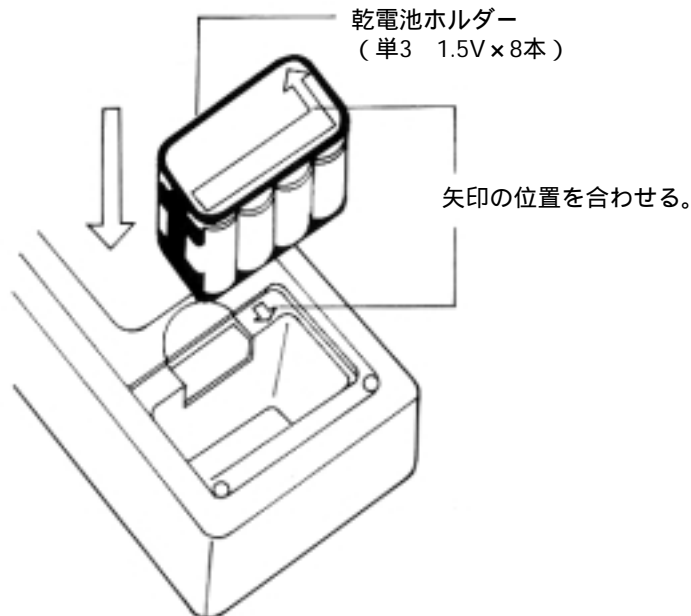

## 例 大正琴への接続

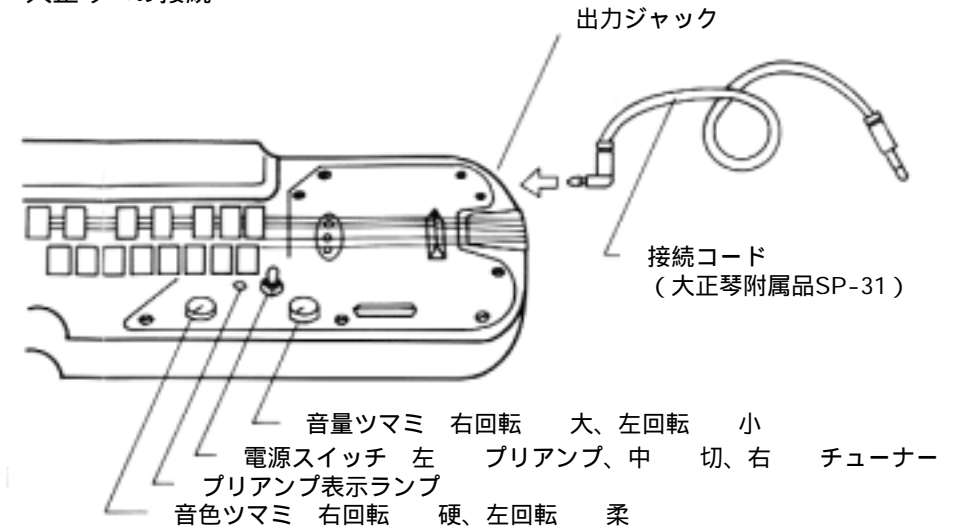

ACアダプター（別売）  
OCA-2

## 乾電池の交換

アンプSA-15の電源は、乾電池使用（標準）の場合とACアダプタ（別売）の場合と2通りあります。  
乾電池の交換は背面の電池蓋を取り外し乾電池ホルダーを取り出し、新しい単3乾電池1.5Vを8本、正しい方向に向けて乾電池ホルダーに入れてください。  
次に、ホルダーの注意シールの矢印とSA-15の矢印を合わせて本体の中にセットし、電池蓋を取付けてください。

注：電池交換の際は、全部の電池を交換してください。又、長時間使用しない場合は、乾電池を取りはずしておいてください。

## 安全上のご注意

火災・感電・人身障害の危険を防止するには以下の指示を必ず守ってください。

### 警告



この機器を使用する前に、以下の指示について取扱説明書をよく読んでください。



この機器を分解・改造しないでください。



修理/部品の交換などで、取扱説明書に書かれている以外のことは、絶対にしないでください。必ず専門のサービス員に相談してください。



風呂場・シャワー室でのご使用はおやめください。



この機器を水がかかる場所で使用したり、水に濡らしたりしないでください。



この機器を濡れた手で触らないでください。



OCA-2以外のACアダプタは絶対に使用しないでください。



ACアダプタ本体は、必ずAC100Vの電源コンセントに差し込んでください。



電源コードを無理に曲げたり、上に重いものを乗せたりしないでください。電源コードに傷がつきます。



この機器に、異物（燃えやすいもの、硬貨、針金など）や液体（水やジュースなど）を絶対に入れないでください。



次のような場合は、直ちに電源を切って電源コードなどを取り外し、専門のサービス員に修理を依頼してください。  
電源コードやACアダプタ本体が破損したとき  
異物が内部に入ったり、液体がこぼれたとき  
機器が（雨などで）濡れたとき  
機器に異常や故障が生じたとき

### 注意



この機器は、正常な通気が妨げられることのない所に設置して、使用してください。



ACアダプタをコンセントに抜き差しするときは、必ずACアダプタ本体を持ってください。



長時間使用しない場合は、ACアダプタ本体をコンセントから抜いてください。

## 仕様

効果 / 音量・音色・低中高切替スイッチ

ジャック / 入力ジャック・電源ジャック

電源・電圧 / DC12V単3乾電池×8本または、ACアダプタ（別売）(OCA-2)

出力 / 3W

消費電力 / 6.2W

スピーカー / 楕円形スピーカー

寸法 / 8.5（幅）×12.5（奥行）×21（高さ）cm

重量 / 0.9kg（乾電池は除く）

## アフターサービスについて

この商品には保証書を別途添付しております。保証書は販売店でお渡しいたしますので、所定の事項の記入および記載内容をご確認の上、大切に保管してください。保証期間はご購入日より1年間です。保証書の記載内容によりお買い上げ販売店が修理いたします。その他、詳細は保証書をご覧ください。保証期間が切れましても、修理によって機能が維持できる場合はお客様のご要望により有料修理いたします。アフターサービスについてご不明の場合は、お買い上げの販売店または、もよりの営業所にお問い合わせください。