









使用上の注意

-  **ネジはしっかり締めてください**
 万一ネジが外れますと転倒や落下などによる製品の破損や思わぬ事故の原因となります。
-  **キャスターに巻き込まれないように**
 キャスターを指で触れたり、進行方向に足や手を置いたりしないでください。キャスターに巻き込まれてケガをするおそれがあります。
-  **衝撃を与えないで**
 本製品をぶつけたり倒したりしないでください。製品の破損や思わぬ事故の原因となります。
-  **平らで十分な広さがある場所で使用・保管してください**
 不安定な場所での使用・保管は、転倒や落下などによる製品の破損や思わぬ事故の原因となります。

-  **本製品を演奏目的以外に使用しないでください**
 本製品の上に立ち上がる、踏み台にするなど演奏目的以外に使用すると製品の破損や思わぬ事故の原因となります。
-  **演奏中、保管中はキャスターをロックしてください**
 ロックが解除されたままでの演奏・保管は、転倒や落下などによる製品の破損や思わぬ事故の原因となります。
-  **移動は静かに**
 移動時には必ずキャスターのロックを解除してください。また移動は静かに行い、段差のある場所は持ち上げてください。
-  **お手入れはやわらかい布で乾拭きしてください**
 アルコール・シンナー・ベンジンなどの薬品や溶剤は製品を傷めますので、絶対に使用しないでください。

■各部の名称

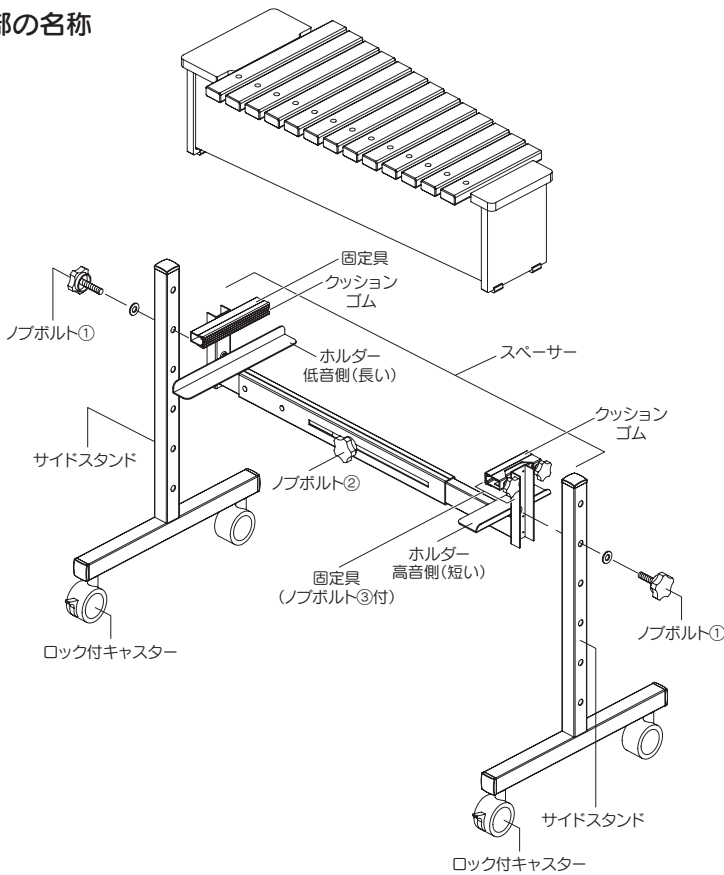

DKP-115/118 組立の手順

- 1 両サイドスタンドの向きを合わせます**
 ロック付きのキャスターがそれぞれ手前(奏者側)になるように、両サイドスタンドの向きを合わせます。
- 2 スパースーの向きを確認してください**
 スパースーのホルダーには低音側(長い)/高音側(短い)があります。手前(奏者側)から見て左が低音側になるようにスパースーの向きを確認してください。
- 3 スパースーを取り付けます**
 スパースーと両サイドスタンドを任意の高さに合わせて、ノブボルト①で固定します。
 ※左右の高さが同じになるように取り付けてください。
- 4 スパースーを調節します**
 楽器の大きさ(横幅)に合わせてスパースーを調節し、ノブボルト②で固定します。
 ※左右固定具のクッションゴムの間隔が楽器よりやや広くなるようにしてください。
- 5 楽器をセットし固定します**
 楽器をホルダーに置き、低音側の固定具に寄せます。高音側の固定具にあるノブボルト③を締めてしっかりと固定します。

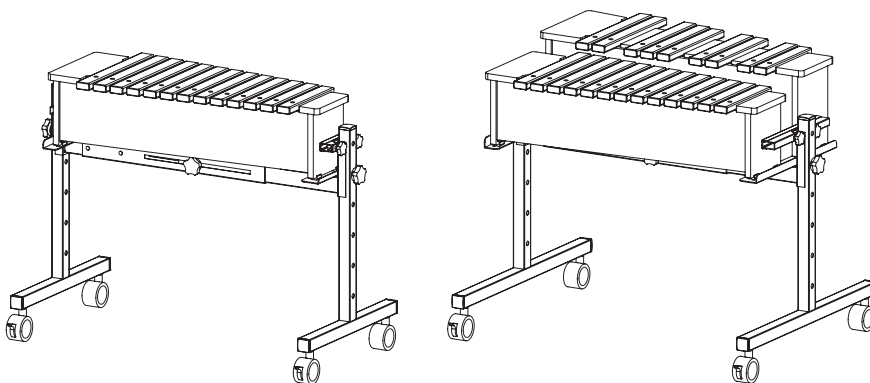

DKP-115に16音サイロホーン(XPA-16などを)セットした例

DKP-118に22音サイロホーン(XPA-22などを)セットした例

スタンド補助材 DKP-108P

サイロホーン/メタルホーン22音のバスモデルをセットする場合は、別売の補助材DKP-108Pを取り付けてください。

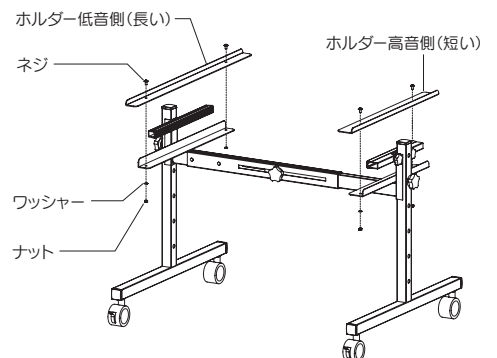

Precautions for use



Tighten the screws firmly

If the screw comes off, it may cause damage to the product or an unexpected accident due to turnover or falling.



Do not get caught in the casters

Do not touch the casters with the fingers or place the feet or hands in the direction of forward movement. It may cause getting caught in the casters and getting injured.



Do not give a shock

Do not strike or knock down this product. It may cause damage to the product or an unexpected accident.



Use and store in a flat and spacious place

Using or storing the product in an unstable place may cause damage to the product or an unexpected accident due to turnover or falling.



Do not use this product for any purpose other than musical performance

If using it for any purpose other than musical performance, such as standing on top of this product or using it as a stepstool, it may cause damage to the product or an unexpected accident.



Lock the casters during musical performance and storage

Musical performance or storing the product while remaining unlock may cause damage to the product or an unexpected accident due to turnover or falling.



Move quietly

Be sure to unlock the casters when moving. Also, move quietly and lift up where there are steps.



Wipe with a soft cloth as a care.

Never use chemicals or solvents such as alcohol, thinner, or benzene as they will damage the product.

■ Name of each part

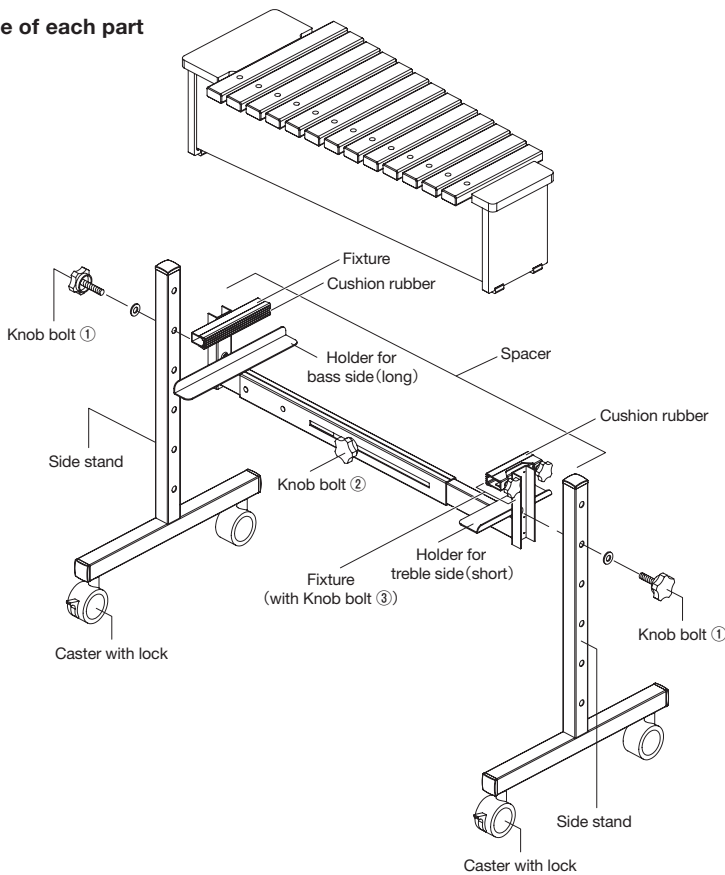

DKP-115/118 Assembly procedure

1 Align the direction of both side stands.

Align the direction of both side stands so that the casters with locks are respectively on the front side (player side).

2 Check the direction of the spacer

The spacer holder has a bass side (long) / and a treble side (short). Check the direction of the spacer so that the left side is the bass side when viewed from the front side (player side).

3 Install the spacer

Align the spacer and both side stands to the height as desired, and fix them with knob bolts ①.

* Install so that the left and right heights are the same.

4 Adjust the spacer

Adjust the spacer according to the size (width) of the instrument and fix it with the knob bolt ②.

* Make sure that the distance between the cushion rubbers of the left and right fixtures is slightly wider than the instrument.

5 Set and fix the instrument

Place the instrument on the holder and bring it closer to the bass side fixture. Tighten the knob bolt ③ on the treble side fixture and fix it firmly.

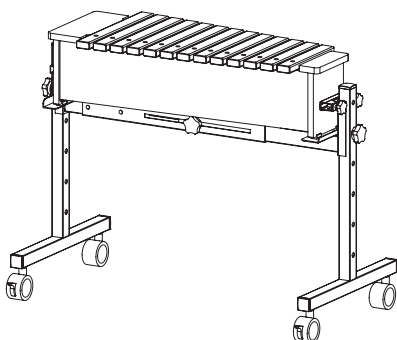

Example of setting a 16 notes Xylophone (XPA-16, etc.) on the DKP-115

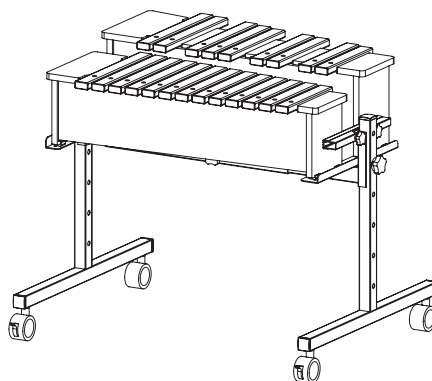

Example of setting a 22 notes Xylophone (XPA-22, etc.) on the DKP-118

Stand auxiliary material DKP-108P

If you set up a 22-tone xylophone/metallophone bass model, please mount the auxiliary material DKP-108P sold separately.

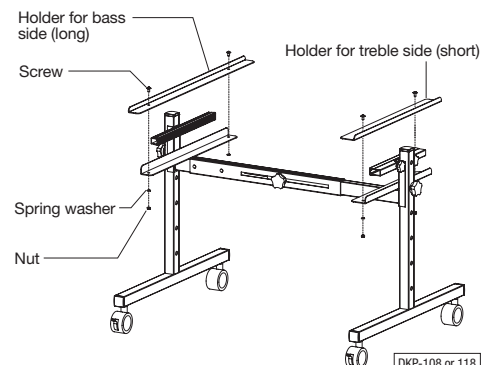

DKP-108 or 118