

スズキオリジナル 電気三味線



# あおい、MS-8E

## 取扱説明書

この度は、スズキ電気三味線「あおい」をお買い上げいただきまして、誠にありがとうございます。  
本製品を安全に、末長くご使用いただくため、この取扱説明書をよくお読みください。  
お読みになった取扱説明書は、なくさないよう大切に保管してください。

### ⚠ 使用上の注意

- ❌ 水分・湿気の多い場所や、極端に熱くなる場所、またホコリっぽい場所での使用・保管は絶対にしないでください。  
故障や破損の原因になります。
- ❌ 不安定な場所に置かないでください。  
落下をして思わぬケガをする恐れがあります。
- ❌ 衝撃を与えないでください。  
楽器をぶつけたり、落としたりしないでください。製品に傷をつけるだけでなく、故障の原因になります。
- ❌ 調絃時は、楽器に顔を近づけすぎないようにしてください。  
万一糸が切れますと、顔や目を傷付けるおそれがあります。
- ⚠ バチの取り扱いに注意してください。  
バチの角は鋭利になっています。手や顔を傷つけないよう取り扱いには注意してください。
- ⚠ 糸巻きの巻き戻しは、ゆっくりと行ってください。  
糸巻きを無理に巻き戻すと、糸巻きの破損につながるだけでなく、糸が切れる恐れがあります。

## 特長

スズキ電気三味線「あおい」は、堅牢な作りです。強くて丈夫な特殊樹脂や合成皮、ナイロン絃などを用い、お手入れも簡単です。また、糸巻部に使われる「糸金具」を省略。糸金具を無くしても糸巻が戻らない、独自の設計になっています。  
アンプにつないで大音量での演奏も可能ですので、演奏場所、演奏曲を選びません。

## 仕様

種類	細棹(標準品)
材質	特殊樹脂・合成皮・ナイロン絃
全長	99cm
重量	1.5kg
付属品	根緒・駒・胴掛(ひも付)・胴ゴム・膝ゴム・天神袋・バチ・指掛(指すり)・調子笛・長袋 ・邦楽譜尺・平均律譜尺・本(はじめての三味線)・接続コード
備考	のべ棹採用(「継ぎ」が無い一本つなぎ)

※ 付属品の、根緒・胴掛(ひも付)・胴ゴム・膝ゴム・天神袋・邦楽譜尺 は  
三味線に装着した状態で出荷しています。

# 各部の名称

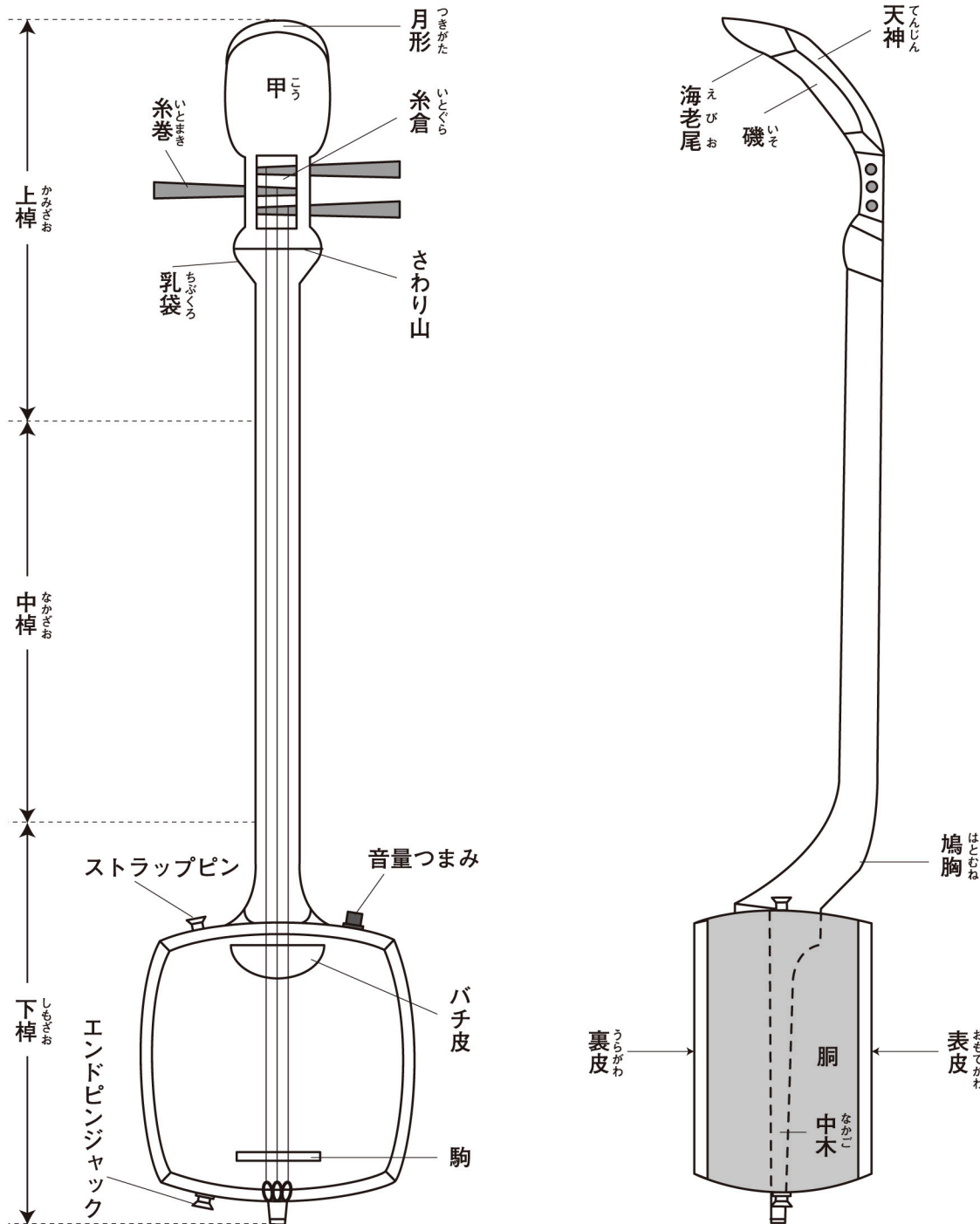

# 演奏の前に

1. 出荷時に製品に貼られている譜尺は、邦楽音階を示しています。平均律音階に変える場合は、付属の「平均律譜尺」を重ねて貼ってご使用ください。尚、平均律譜尺は上段が文化譜、下段が家庭譜のポジションです。演奏時に使用する譜面の記譜の種類によって使い分けましょう。
2. 付属の「駒」を置きましょう。駒の位置は、根緒の掛けてある胴から、指2本くらい(約3cm)の位置に置き、駒の溝に、それぞれの糸をのせましょう。(「はじめての三味線」5ページ参照)
3. 調絃しましょう。本製品は、調絃をおこなった上で出荷していますが、ご使用前には、必ず調絃し直してください。

出荷時の調律：盤渉3	本調子	一の糸	—	・7 (シ)
		二の糸	—	3 (ミ)
		三の糸	—	7 (シ)

# ストラップの取り付けかた

本機にはストラップピンが装備されておりますので、ギター用ストラップ※をご使用になることで立奏を楽に行うことができます。

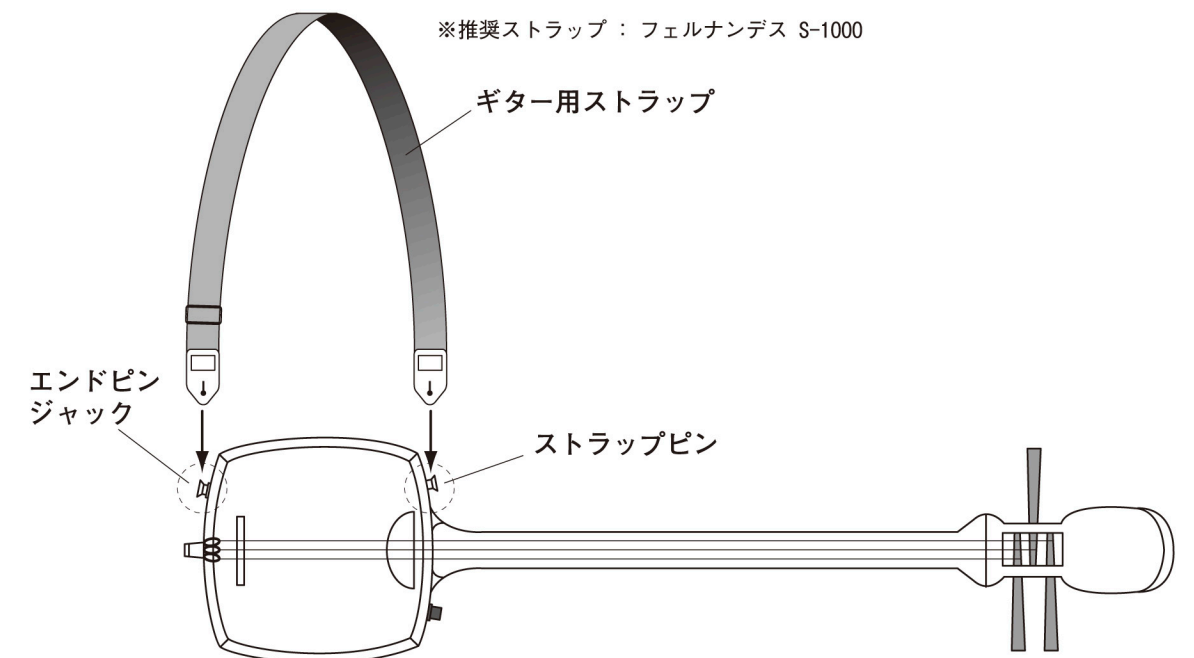

# アンプとの接続のしかた .....

例) SPA-40

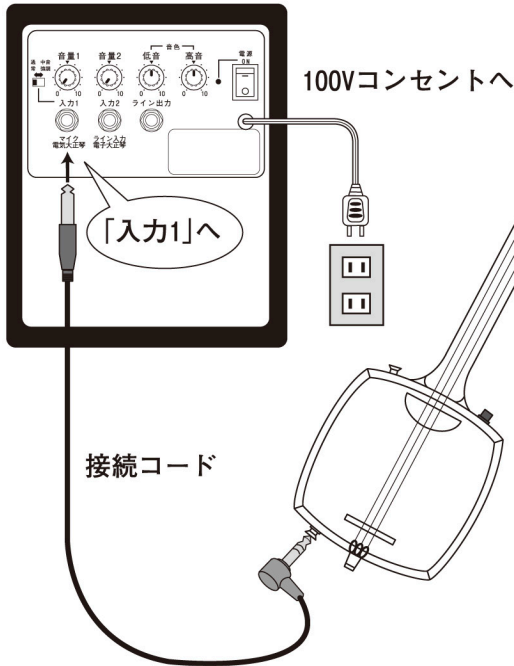

1. アンプの音量を最小にし、本機のエンドピンジャックとアンプの入力ジャックを、接続コードで接続します。
2. 本機の音量つまみを中ほどに設定し、糸を弾きながらアンプの音量を調節します。
3. 音量を上げすぎると「ピー」という音(ハウリング)が発生することがあります。このような場合には音量を下げるか、本機とアンプとの距離を離してご使用ください。

SUZUKI SYAMISEN AOI

**株式会社 鈴木楽器製作所**

〒430-0852 静岡県浜松市中区領家2-25-12 ☎(053)461-2325

**鈴木楽器販売株式会社**



メールでのお問い合わせは下記まで  
info@suzuki-music.co.jp

00457-60023  
8011-MM-117-A