

《電気》 大正琴

SUZUKI HARP

砂丘 ソプラノ

取扱説明書

この度はスズキ大正琴「ソプラノ」をお買い求めいただきまして誠にありがとうございます。

本製品を安全に、そして未永くご使用いただくため、この取扱説明書をよくお読みください。お読みになった取扱説明書は、なくさないように大切に保管してください。

 **SUZUKI**

使用上のご注意



注意

この表示内容を無視した取り扱いをすると傷害を負う可能性または物的障害が発生する可能性が想定されます。

湿気は大敵です

水分や湿気の多い場所では、絶対に使用・保管しないでください。故障や破損の原因になることがあります。



熱くなる場所を避けてください

自動車の中や暖房器具のすぐ近くなど、極端に熱くなるところでの使用・保管は避けてください。故障や破損の原因になることがあります。

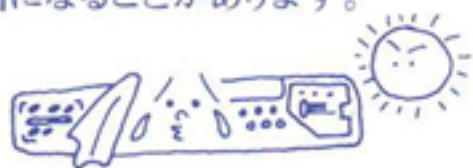

ホコリっぽい場所は避けてください

ホコリの多いところでの使用・保管は避けてください。故障や破損の原因になることがあります。



衝撃を与えないでください

楽器をぶついたり、落としたりしないでください。製品に傷をつけるだけでなく、故障の原因になります。



不安定な場所に置かないでください

楽器を不安定な場所に置かないでください。落下をして思わぬけがをする恐れがあります。



調絃時は顔を遠ざけて

絃の張り替えや調絃の時は楽器に顔を近づけすぎないようにしてください。万一絃が切れますと、顔や目を傷つける恐れがあり危険です。



絃で手を傷つけないように

調絃や張り替え・お手入れのとき、絃の先端で手や指などを傷つけないように気をつけてください。絃を張り替えた後は、絃の不要な部分を切りそろえてください。



お手入れはやわらかい布で

お手入れはやわらかい布でカラ拭きしてください。アルコール・シンナー・ベンジン等は製品を痛めますので絶対に使用しないでください。



目次

各部の名称	3
調 絃	4
譜のよみ方	5
奏法と記号	6
弾き方	7
アンプへの接続と取扱い	8、9
練習曲(春がきた)	10

各部の名称

[砂丘・ソプラノ]

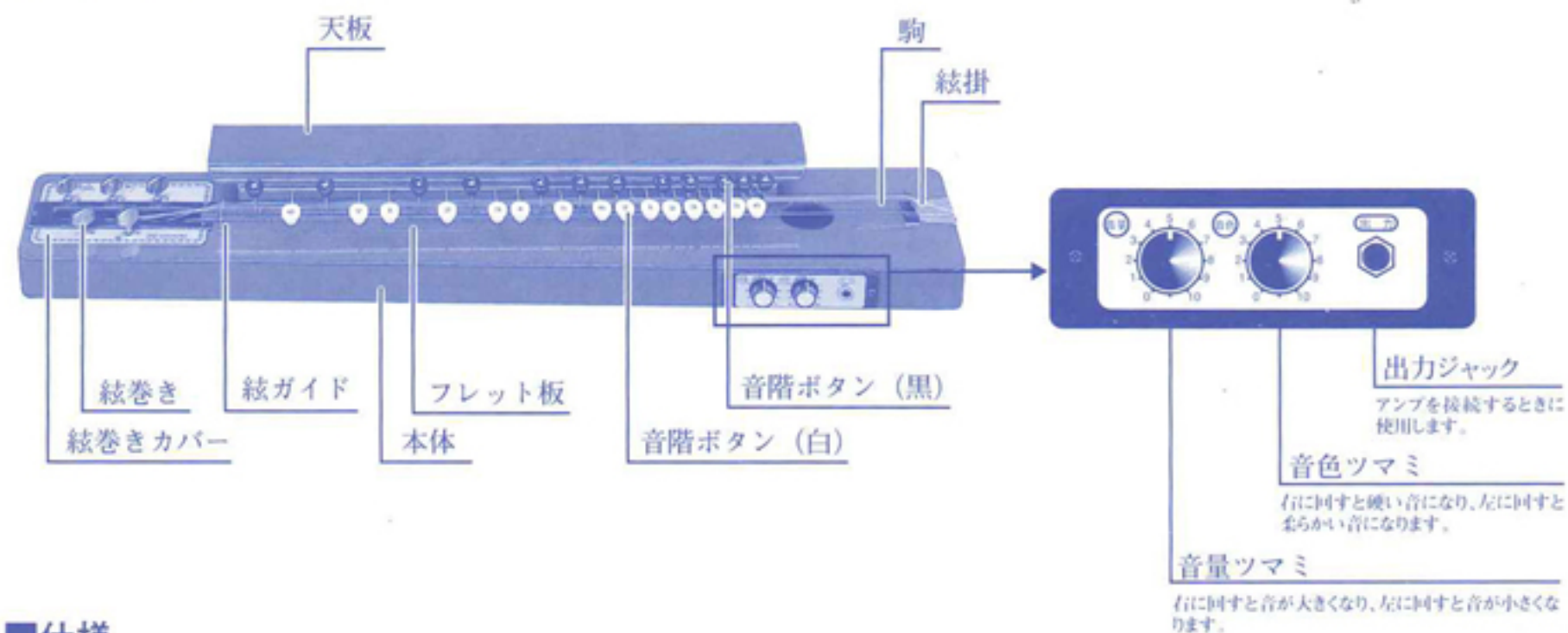

■仕様

器種名	音域	絃	ピックアップ	附属品	寸法cm	重さkg
砂丘 ソプラノ	5~6 [#] 27鍵 第1絃~第3絃 の音域。 (第4絃は1オク) タープ低くなる	第1絃 } 共通絃 第2絃 } 第3絃 } 第4絃 } 第5絃 } (ベース絃)	圧電式	・ソフトケース(B) ・ピック ・調子笛 ・譜面立て ・接続コード ・予備絃 (第1絃1本、第4絃1本)	本体 長 幅 高 69.5×17.0×8.2	本体 1.7 ケース 0.8 計2.5

調 絃

調絃は附属品の調子笛でおこないます。調子笛は  ソ、 g^1 音の音になっています。各絃はすべて開放（ボタンを押さえない）状態で調絃します。

大正琴専用電子式チューナー（別売）を使用しますと調絃が楽に行えます。

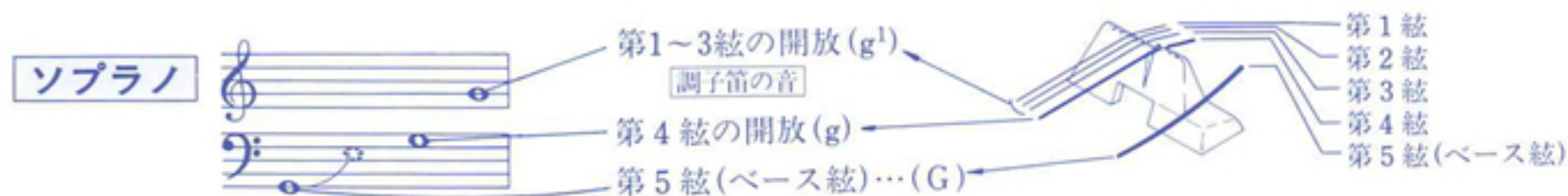

■調絃のときのお願い

- ①絃は張っておくと、わずかに伸びて音程が低くなりがちです。当社では調絃を完了済みで出荷していますが、お買い上げ時には、音程を確認し再調絃をしてください。
- ②調絃の仕方になれましたら、楽器のためにも、絃の寿命を長くするためにも、演奏後は絃をゆるめておくことを、お勧め致します。
- ③ベース絃の調絃は、演奏する曲目に合わせ、調子を変えると、効果があがることがあります。あまり調子を上げすぎると絃が切れる場合がありますので  で示した範囲内で調絃されるようお願いいたします。

譜のよみ方

大正琴の楽譜は、音高(ハ調のド,レ,ミ…)を数字で表しています。

1(ド) 2(レ) 3(ミ) 4(ファ) 5(ソ) 6(ラ) 7(シ) $\dot{1}$ (ド)

拍数	音 符	大正琴の音符	休 符	大正琴の休符
四 拍	全 音 符 	1 <u>0</u> <u>0</u> <u>0</u>	全 休 符 	<u>0</u> <u>0</u> <u>0</u> <u>0</u>
二 拍	二 分 音 符 	1 <u>0</u>	二 分 休 符 	<u>0</u> <u>0</u>
一 拍	四 分 音 符 	1	四 分 休 符 	<u>0</u>
$\frac{1}{2}$ 拍	八 分 音 符 	<u>1</u>	八 分 休 符 	<u>0</u>
$\frac{1}{4}$ 拍	十六分音符 	<u>1</u>	十六分休符 	<u>0</u>
三 拍	付点二分音符 	1 <u>0</u> <u>0</u>	付点二分休符 	<u>0</u> <u>0</u> <u>0</u>
一拍半	付点四分音符 	1-	付点四分休符 	<u>0</u> -
$\frac{3}{8}$ 拍	付点八分音符 	<u>1</u> -	付点八分休符 	<u>0</u> -

ですから、大正琴の音階ボタンの数字を譜に書いてあるとおりに押して絃をはじけば曲が弾けます。

音符(音の長さ)および休符は左表のようになっていますので、よく覚えてから弾きましょう。

全 音 符

二 分 音 符

四 分 音 符

八 分 音 符

十六分音符

三十二分音符

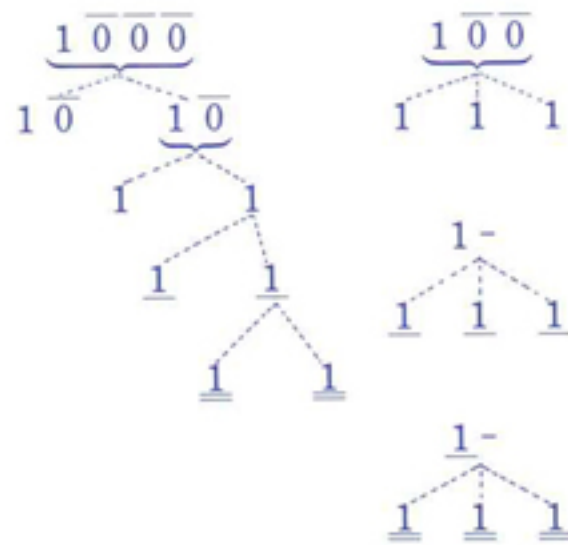
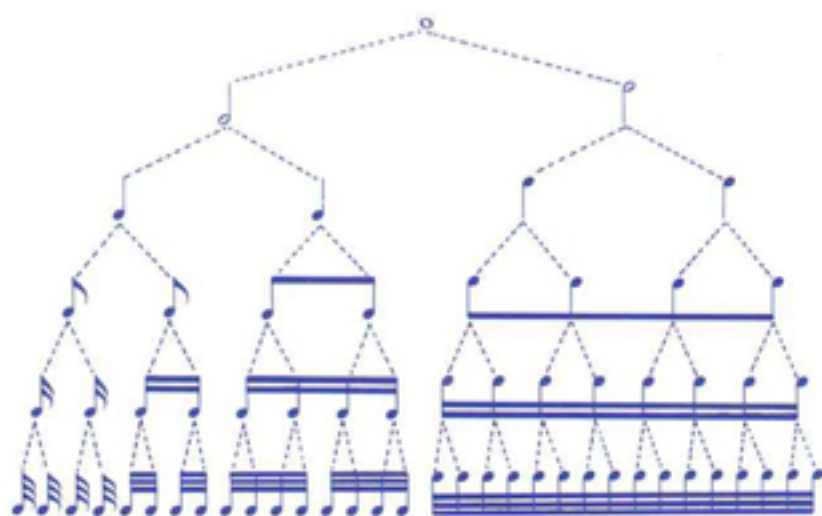

奏法と記号

弾き方は楽譜のとおり、左手指で音階ボタンを押します。これで出す音がきまります。つぎにピックで弦をはじいて音を出します。弦をはじく方向は原則として、手前から向う側です。図の①の方向です。「かえし弾き」といい、図の②のように向う側から手前に弾く方法もあります。「かえし弾き」はVという記号で楽譜の数字の下に表示します。V記号がついていたら図の②の弾き方をしてください。

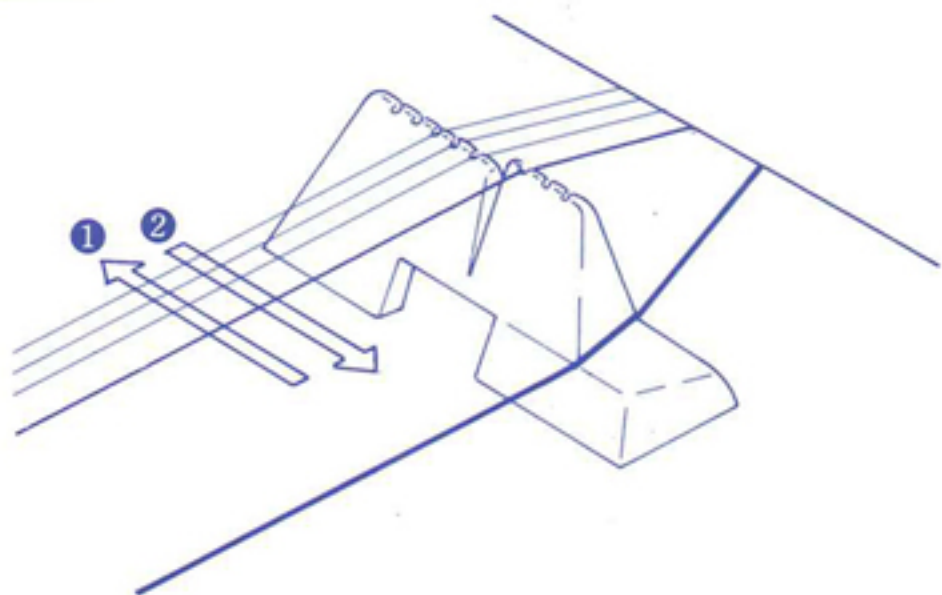

(例1) ふるさと

$\frac{3}{4}$ 5 5 5 | 1- 2 3 | 4 4 2 | 1 $\overline{0}$ $\overline{0}$ |

1の音で、2拍目、3拍目を「かえし弾き」を行います。

(例2)

$\frac{4}{4}$ 0 1 2[#] 5 4 2[#] 2 1 | 2 $\overline{0}$ $\overline{0}$ $\overline{0}$ |

2の音で2拍目に2回(2 2という音)、3拍目、4拍目に1回づつ「かえし弾き」をします。

その他の記号例

$\frac{4}{4}$ ||: 1 2 3 4 | 5 5 5 5 5 $\overline{0}$ | 5 4 3 3 3 2 | 1 1 1 1 1 1 1 0 ||:

だんだん強く弾く
タイ(3の音を—の分だけのばす)
かえし弾き
反復記号
この場合今までもどってくり返し演奏する。
トレモロ①②を早く、くり返して弾く。

スラー(なめらかに弾く)
だんだん弱く
四分音符(1拍休み)
開放弦の音(ボタンを押さない)
G
ベース弦を弾く(バスにはない)

1小節
tr
↑ ↓

弾き方



ピックの持ち方

右手人差指と中指の上に「ピック」をのせ親指をその上にかかるくあてがいます。



手の位置

絃を弾くときの手の位置は、大正琴右はじ手前に軽くのせ「ピック」の位置が絃の上にくるようにします。



演奏の姿勢

写真のように、右肩と大正琴の右端が揃うように置き、絃巻き側（大正琴の左端）を体から離し、左上りの状態にします。

アンプへの接続と取扱い

[砂丘・ソプラノ]



[大正琴専用アンプ (SA-13の場合)] ※1

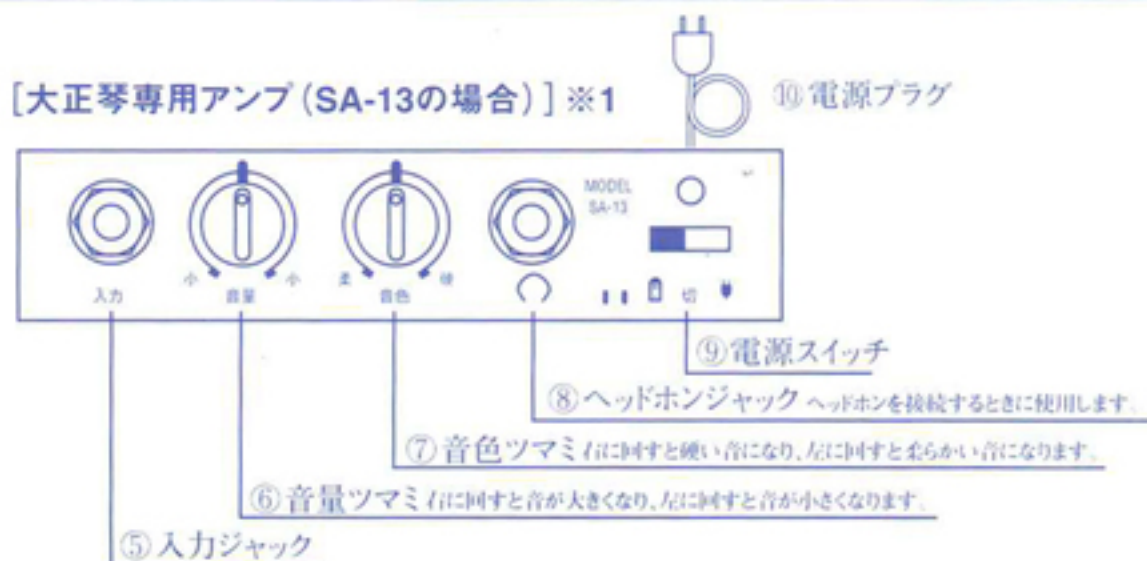

■操作の手順

- (1) 大正琴出力ジャック③と使用するアンプの入力ジャック⑤を大正琴付属の接続コード④で接続します。
- (2) アンプの電源プラグ⑩を100Vコンセントに差し込みます。※2
- (3) アンプの電源スイッチ⑨を入れます。
- (4) 大正琴の音量ツマミ①を最大にし、試奏をしながら、音が歪まない位置へアンプ側の音量ツマミ⑥を調整セットしてください。
次に、大正琴の音量ツマミを少し戻して音量を調整してください。(演奏中での音量調整は、大正琴の音量ツマミを使用してください。)

※1 大正琴専用アンプは別売となります。

※2 アンプを乾電池で使用する際には必要ありません。この時、乾電池の寿命が近いと音が歪みます。そのような場合には新しい乾電池と交換してご使用ください。また、アンプを電源プラグで使用する場合、差し込み方向により、「ブーン」という雑音が入ることがあります。そのような場合には電源プラグの差し込み方向を逆にしてみてください。

練習曲

春がきた

4/4		ソプラノ				アルト				バス									
		2	<u>7</u>	1	2	3	2	<u>7</u>	1	2	5	3	2	7-	<u>5</u>	6	<u>0</u>	<u>0</u>	<u>0</u>
		は	る	が	き	た	は	る	が	き	た	ど	こ	に	き	た	-	-	-
		人	薬	中	人	親	人	薬	中	人	親	人	親	人	開	薬	-	-	-
		5	<u>5</u>	<u>6</u>	7	<u>0</u>	5	<u>5</u>	<u>6</u>	7	<u>0</u>	7	<u>0</u>	5	<u>0</u>	#4	<u>0</u>	<u>0</u>	<u>0</u>
		中	中	人	親	-	中	中	人	親	-	親	-	中	-	薬	-	-	-
		5	<u>0</u>	2	2	5	<u>0</u>	2	2	5	<u>0</u>	2	2	2	1	7	6		
		開	-	親	-	開	-	親	-	開	-	親	-	親	人	親	薬		
		2	<u>3</u>	<u>2</u>	7	2	5	<u>6</u>	<u>5</u>	3	5	2	7	6-	<u>2</u>	5	<u>0</u>	<u>0</u>	<u>0</u>
		や	ま	に	き	た	さ	と	に	き	た	の	に	も	き	た	-	-	-
		人	親	人	薬	人	親	人	親	人	親	薬	親	人	薬	親	-	-	-
		5-	<u>6</u>	7	<u>0</u>	3-	# <u>4</u>	5	3	5	<u>0</u>	# <u>4</u>	<u>0</u>	5	<u>0</u>	<u>0</u>	<u>0</u>		
		中	人	親	-	薬	人	親	薬	親	人			親	-	-	-		
		5	<u>0</u>	2	<u>0</u>	1	<u>0</u>	# <u>1</u>	<u>0</u>	2	<u>0</u>	2	<u>0</u>	5	2	5	<u>0</u>		
		開	-	親	-	薬	-	人	-	親	薬			親	薬	開	-		